

MOTOR

Motor Cummins	X13EVID560	Diesel
Desplazamiento		12,900 cc
Potencia máxima	552 hp @ 1,800 rpm	
Torque máximo	1,920 lb-pie @ 1,000-1,400 rpm	
Norma de emisiones	Euro VI	DOC+DPF+SCR+ASC

EMBRAGUE

Tipo disco amortiguado	Seco sencillo
Medida (diámetro)	430 mm
Accionamiento	Servo-asistido

TRANSMISIÓN

ZF Traxon	12TX2621TD	Automatizada
Nº de velocidades	12 (doce) al frente	
Tipo de última relación	Directa (DD)	
Relación de engranes	1a 16.69 / 12va 1.0	

EJE DELANTERO

Eje rígido/ Viga en I / tipo Elliot invertida	
Suspensión de muelles semielípticos con amortiguador	
Capacidad de carga	7,000 kg

EJE TRASERO

Tándem con ejes rígidos tipo completamente flotantes	
Suspensión de aire ZF (8 bolsas) y barra estabilizadora	
Configuración	6X4
Capacidad de carga	26,000 kg
Relación final	2.714 3.083 3.364 3.730

NEUMÁTICOS

Radiales en medida	295/80 R22.5-152/149M
Cantidad	11 (once) incluye refacción
Rin medidas	22.5" X 9.0"

SISTEMA ELÉCTRICO

Alternador	28V-110A
Voltaje	24V (negativo a tierra)
Baterías	240 Ah (2pc)

FRENOS

Frenos de servicio	Completamente neumáticos, leva en "S"
Freno de estacionamiento	Eléctrico
Componente para eje delantero	Discos ventilados
Componente para eje trasero	Discos sólidos
Asistencia (ABS+EBD+ASR) / ECAS	Freno auxiliar de motor + retardador

CAPACIDADES

Depósito de combustible	850 L + 350 L
Depósito de DEF (urea)	105 L
Número de pasajeros	2 (dos)

DESEMPEÑO

Radio de giro	13,880 mm
Habilidad de pendiente [%]	28.5 32.5 35.5 39.5
Velocidad máxima [km/h]	100 95 80 75 @ 1,400 rpm

EQUIPAMIENTO DE LINEA (Incluido en el precio)

Faros de niebla	Incluido
Vidrios eléctricos (L&R)	Incluido
A/C de dos zonas para cabina	Incluido
A/C eléctrico independiente	*Opcional
Refrigerador	*Opcional
Sistema de control crucero	Incluido
Pantalla multimedia / Radio / Aux In / USB / Bluetooth	Incluido
Cargador inalámbrico	Incluido
Llave de presencia	Incluido
Control neumático del interdiferencial	Incluido
ZF Intarder (Hidrodinámico)	Incluido
Luz de trabajo para zona de carga	Incluido
Asiento de operador neumático y calefactable	Incluido
Sistemas AEBS y LDWS	*Opcional
Claxon eléctrico y neumático (aire)	Incluido
Faros LED automáticos	Incluido
Sistema de monitoreo de presión de neumáticos (TPMS)	Incluido
Cabina flotante basculación eléctrica	Incluido
Camara 360°	Incluido
Puertos USB (4) y tomas de corriente (3)	Incluido

CAPACIDADES [kg]

Peso Bruto Combinado (PBC)	75,000
Peso Vehicular (PV)	9,500
Capacidad de arrastre	65,500

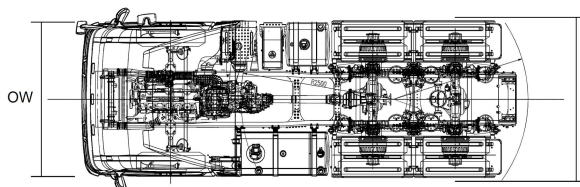
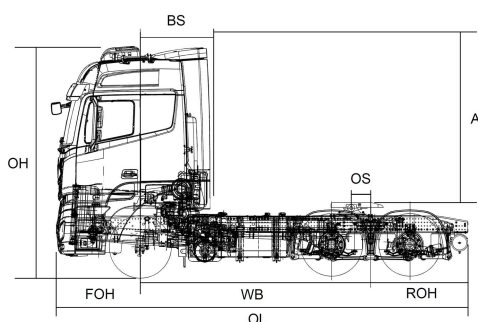
DIMENSIONES [mm]

VEHÍCULO						APLICACIÓN			
FOH	WB	ROH	OL	OW	OH	BS	OS	A	B
1,460	3,975	1,680	7,115	2,525	3,950	1,365	225	2,550	2,600

LDR Solutions S.A. de C.V., no será responsable por ningún motivo sobre cualquier contenido de este documento por ser sólo de carácter informativo, y se reserva el derecho a modificar cualquier detalle de las especificaciones y equipamientos contenidos en esta ficha técnica sin previo aviso. Para más información consulte a su distribuidor autorizado.

Prolongación Paseo de la Reforma N° 1015 piso 24, Santa Fe, Contadero, Cuajimalpa de Morelos, C.P. 05348 Ciudad de México, CDMX K-23012025 www.foton.mx